



MOTOPOMPA MP90

instrucțiuni originale

PREFAȚĂ

Înainte de utilizarea motopompei, vă rugăm citiți cu atenție manualul. Acest manual este un ghid de soluționare a problemelor de instalare, operare și întreținere a motopompei.

Va mulțumim ca ați ales calitatea și produsele marca
RURIS!

Informații și suport clienți:

Telefon: **0351 820 105**

E-mail: **info@ruris.ro**



CUPRINS

Instrucțiuni de protecție	3-4
Cuplarea conductei de refulare	5
Manevrarea preliminară pentru pornire	6
Verificare ulei motor	7
Verificarea nivelului de benzină	8
Verificarea elementului filtrant	9
Verificarea apei de amorsare	10
Pornirea motorului	11
Funcționarea la altitudine mare	12
Oprirea motorului	14
Întreținere	15
Schimbarea uleiului	16
Întreținerea filtrului de aer	17
Întreținerea bujiei	18-19
Transport/depozitare	20-21
Depistarea defecțiunilor	22
Caracteristici tehnice	24
Ambalare	25



INSTRUCȚIUNI DE PROTECȚIE

AVERTIZARE

Pentru a se asigura o funcționare în condiții de siguranță:

- Verificați întotdeauna motorul înainte de pornire. Astfel, puteți preveni un accident sau deteriorarea echipamentului.
- Ca măsură de securitate nu pompați niciodată lichide inflamabile sau corozive cum ar fi benzina sau acizii. De asemenea, pentru a se evita ruginirea pompei, nu pompați niciodată apă de mare, soluții chimice, lichide caustice cum ar fi uleiurile uzate, vin sau lapte.
- Motopompa este destinată pomparii de apă curată, nu reziduală sau cu impurități (nisip, pietris, etc.). Apa murdară cu impurități pot conduce la uzura prematură a elementelor pompei.
- Așezați motopompa pe o suprafață orizontală sigură. În situația în care motopompa se înclină sau se răstoarnă, se poate produce vărsarea benzinei.
- Pentru a preveni incendiile și a se asigura o aerisire corespunzătoare, țineți pompa la cel puțin 1m de pereții clădirilor sau de alte echipamente în timpul funcționării. Nu așezați obiecte inflamabile în preajma motopompei.
- Datorită posibilității de ardere din cauza pieselor fierbinti ale motorului în timpul funcționării motopompei, nu permiteți apropierea lor de locul de funcționare.
- Sa puteți intervenii rapid pentru oprirea motorului și sa înțelegeți modul de aplicare a tuturor controalelor. Să nu permiteți nimanui utilizarea motopompei fără a primi în prealabil instrucțiunile corespunzătoare.
- Benzina este extrem de inflamabilă, iar în anumite condiții poate deveni explozivă.
- Alimentați cu benzină în incinte bine aerisite și cu motorul oprit. Nu fumați și nu permiteți apropierea cu

flacără sau scânteie de locul de alimentare sau de păstrare a benzinei.

- Nu umpleți peste măsură rezervorul cu benzină. După alimentare verificați dacă ați închis bine bușonul rezervorului.
- Atenție să nu vărsați combustibil la alimentare. Combustibilul vărsat sau vaporii de combustibil se pot aprinde. Dacă se varsă combustibil, înainte de pornirea motorului asigurați-vă că benzina vărsată a fost ștearsă.
- Nu rulați motorul niciodată în camere închise sau incinte neaerisite.
- Toba de eșapament devine foarte fierbinte în timpul funcționării motorului și rămâne incinsă un timp după oprirea acestuia.

Aveți grijă să nu atingeți toba de eșapament atunci când este fierbinte. Pentru a se evita posibilitatea accidentelor prin atingerea părților fierbinti ale motorului, nu permiteți accesul copiilor sau a animalelor în zona.

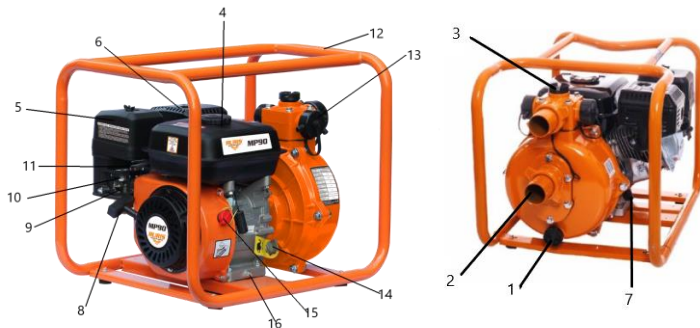

- | | |
|--------------------------------------|----------------------------|
| 1. Bușon drenaj pompă | 9. Robinet combustibil |
| 2. Ștuț aspirație | 10. Levier șoc |
| 3. Bușon umplere apă pentru amorsare | 11. Manetă accelerație |
| 4. Bușon alimentare combustibil | 12. Cadru de protecție |
| 5. Filtru de aer | 13. Știuț refluxare |
| 6. Tobă eșapament | 14. Bușon ulei |
| 7. Bușon ulei | 15. Contact motor (ON/OFF) |
| 8. Demaror | 16. Bușon drenaj ulei |

CUPLAREA CONDUCTEI DE REFULARE

Utilizați furtun de refulare Ruris aferent motopompei , racordul si colierul pentru etansare. Furtunul scurt si de diametru mare este cel mai eficient. Furtunul lung si cu diametru mic, va duce la creșterea forței de frecare si va reduce debitul pompei.

NOTA:

Strângeți colierul pe furtun pentru a se preveni decuplarea furtunului la presiune mare.

1. Furtun de refulare (*nu este inclus în pachet*)
2. Colier furtun

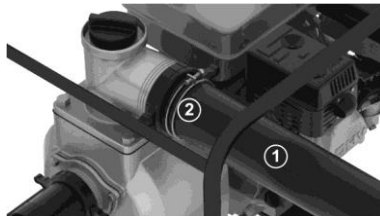

MANEVRAREA PRELIMINARA PENTRU PORNIRE

Cuplarea furtunului de aspirație

Utilizați furtun special de absortie disponibil, racordul și colierul de strângere. Furtunul de absortie va trebui să fie tip armat neexpansibil. Lungimea furtunului de aspirație va trebui să nu fie mai mare decât necesar, întrucât performanța de pompare este cea mai bună atunci când pompa nu este departe de nivelul apei.

Timpul de auto-amorsare este proporțional cu lungimea furtunului de absortie. Sorbul care se livrează cu pompa se va cupla la capătul conductei de aspirație prin intermediul unui colier de strângere.

PRECAUTIE:

Întotdeauna montați sorbul la capătul conductei de aspirație înainte de începerea pomparei. Sorbul nu va lăsa să treacă frunze, radacini sau alte reziduri ce pot înfundă conducta sau ar putea deteriora motopompa.

Punctul de sprijin al sorbului trebuie să fie solid (nu pe nisip, pietris, namol, etc) sau la 0,5m de fundul apei.

În cazul extragerii apei din albia unui rau, pomparea se va efectua din zona protejată de cursul apei (camin).

NOTA: Strângeți racordul conductei și colierele de strângere pentru a asigura etanșarea și a se preveni pierderea de absortie. O conductă de absortie cu o etansare necorespunzătoare va reduce performanța de pompare precum și capacitatea de auto-amorsare.

1. Conducta de aspirație
(nu este inclusă în pachet)
2. Colier conductă
3. Sorb

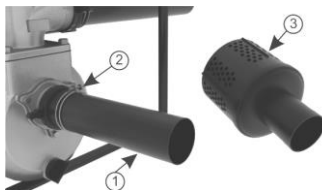

VERIFICARE ULEI MOTOR

PRECAUȚIE:

Uleiul de motor este un factor major determinant al performanței motorului și a duratei de viață. Uleiurile tip non-detergent sau uleiurile vegetale nu sunt recomandate.

Verificarea nivelului uleiului în motor se face numai cu motorul în poziție orizontală.

Înainte de pornirea motorului, alimentați cu ulei Ruris 4T Max sau un ulei de clasificare API: CI-4/SL ori superioară, cu o cantitate de cca. 600 ml..

Scoateți bușonul de alimentare cu ulei și ștergeți joja cu ajutorul unei cârpe curate.

Verificați nivelul uleiului introducând joja în gura de alimentare fără însă a o înfileta. Dacă nivelul uleiului este sub capătul jojei, realimentați cu ulei recomandat până la marginea gurii de alimentare.

Ștuț alimentare cu ulei

Bușon ulei

Nivel superior

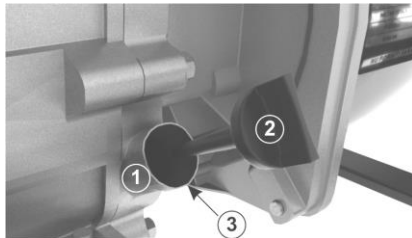

Perioada de rodaj

Motopompa trebuie să funcționeze maxim 5 ore în sarcină ușoară (pompare apă), apoi goliți tot uleiul din baia de ulei a motorului. După aceea, alimentați baia de ulei a motorului cu ulei Ruris 4T Max sau un ulei de clasificare API: CI-4/SL ori superioara acesteia.

La motopompa Ruris MP 90 se va folosi benzina fără plumb.

VERIFICAREA NIVELULUI DE BENZINĂ

Scoateți bușonul de alimentare al rezervorului și verificați nivelul de benzină din rezervor.

Realimentați rezervorul în situația în care nivelul de benzină este redus.

Utilizați benzină, fără plumb.

Nu utilizați niciodată amestec de benzină cu ulei sau benzină cu impurități. Evitați pătrunderea de impurități, praf sau apă în rezervorul de benzină.

AVERTIZARE:

Benzina este extrem de inflamabilă și, în anumite condiții, explozivă. Lăsați motorul să se răcească înainte de alimentare.

Realimentați cu combustibil în incinte bine aerisite, cu motorul oprit. Nu fumați și nu permiteți apropierea de flacără sau scântei în locul unde se face alimentarea sau acolo unde se păstrează benzină.

Nu umpleți peste măsură rezervorul cu benzină (nivelul maxim al benzinei va fi până la gura de alimentare). După alimentare verificați dacă bușonul rezervorului este strâns corespunzător și asigurat.

Aveți grijă de a nu vărsa benzină la alimentare. Benzina vărsată sau vaporii de benzină pot lua foc. Dacă se varsă benzină la alimentare aveți grijă ca aceasta să fie ștearsă înainte de pornirea motorului.

Evitați contactele prelungite sau repetate ale pielii cu benzină sau inhalarea vaporilor de benzină. **NU PERMITEȚI ACCESUL COPILOR.**



VERIFICAREA ELEMENTULUI FILTRANT

Scoateți piulița fluture, șaiba și capacul filtrului de aer. Verificați elementul filtrant dacă nu are praf sau alte elemente de blocare. Dacă este necesar, curățați elementul filtrant.

1. Capac filtru
2. Element filtrant



PRECAUȚIE:

Nu utilizați motorul niciodată fără filtru aer. Se poate produce o uzură rapidă a motorului din cauza impurităților cum ar fi praful care se aspiră prin carburator în motor.

AMORSAREA

ATENȚIE:

Amorsarea motopompei se realizeaza prin umplerea carcasei bazin cu apa înainte de punerea în funcțiune.

PRECAUȚIE:

Nu puneți pompa niciodată în funcțiune fără a va asigura ca motopompa are apa in carcasa bazin pentru amorsare, întrucât motopompa se va supraîncălzi, iar presetupa se va deteriora.

1. Bușon de alimentare apă de amorsare



PORNIREA MOTORULUI

- Deschideți robinetul de combustibil.
- Comutați levierul de șoc a motorului.

NOTĂ:

Daca motorul este cald nu utilizați șocul.

1. Levierul de șoc
2. Robinetul de combustibil

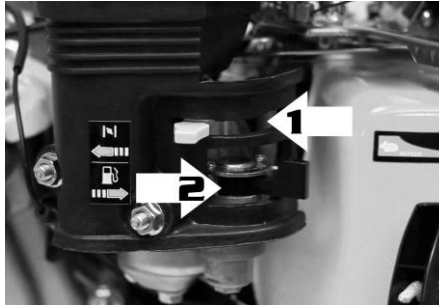

3. Actionați demarorul de 3-4 ori ușor, pentru a amorsa cu ulei toate orificiile interne ale motorului.

Puneți contactul motor pe poziția ON.



Deplasați maneta accelerației ușor către stânga.



Porniți motorul acționând demarorul. Nu trageți niciodată brusc sfoara demaror, ci duceți-l mai întâi până la opritor, adică lăsați întâi să angreneze clicheții. Dirijați încet mânerul sforii demaror în cursa de revenire spre carcasa demarorului, chiar dacă motorul e pornit.

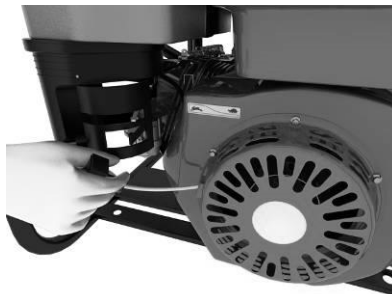



FUNCȚIONAREA LA ALTITUDINE MARE

La altitudine mare, amestecul standard de aer și benzină va fi excesiv de bogat. Performanța se va diminua, iar consumul de benzină va crește.

Performanța motorului la altitudine mare poate fi îmbunătățită prin montarea în carburator a unui jiclor cu diametru mai mic și prin reglare. Dacă utilizați adesea motorul la o înălțime mai mare, apălați la dealerul autorizat pentru a realiza modificarea carburatorului.

PRECAUȚIE!

Funcționarea motorului la o altitudine mai mică decât cea corespunzătoare diametrului de jiclor, poate duce la scăderea performanței, supraîncălzire, precum și serioase deteriorări ale motorului, ca urmare a amestecului prea sărac.

OPRIREA MOTORULUI

1. Deplasați maneta de accelerație la dreapta.

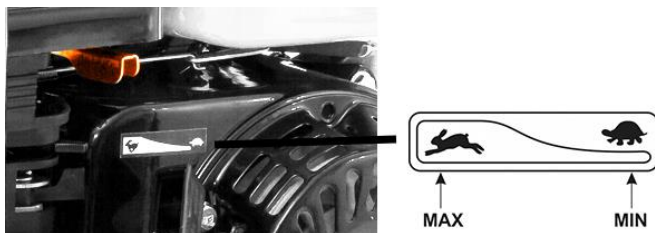

2. Puneți contactul motorului pe poziția OFF (închis).

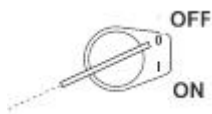



INTREȚINERE

Pentru a se menține un nivel înalt de performanță al motopompei este necesară reglarea și verificarea periodică a motopompei. Întreținerea periodică vă ajută la prelungirea duratei de viață a acesteia. Intervalele de întreținere solicitate, precum și tipul de întreținere ce trebuie realizate sunt descrise în pagina 24.

AVERTIZARE:

Oprii motorul înaintea efectuării întreținerii.

PRECAUȚIE:

Utilizați piese originale sau echivalente pentru întreținere sau reparație. Piesele înlocuite ce nu sunt echivalente pot deteriora pompa.

SCIMBAREA ULEIULUI

Pentru a se asigura o drenare rapidă și completă, evacuați uleiul din motor cât timp motorul este cald.

- Scoateți bușonul de umplere a băii de ulei si bușonul de drenaj, apoi lăsați să se scurgă uleiul.
 - Remontați bușonul de drenaj și strângeți-l corespunzător.
 - Alimentați cu ulei Ruris 4T Max sau un ulei de clasificare API: CI-4/SL ori superioară, pana la nivelul specificat.
 - Schimbați uleiul la fiecare 25 de ore de funcționare sau o dată la 6 luni(in cazul neutilizarii).
1. Bușon ulei
 2. Bușon drenaj ulei

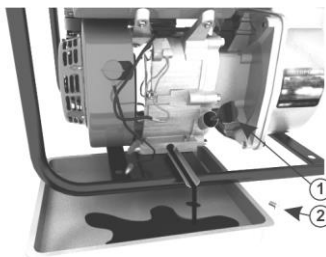

Deși nu se recomandă să manipulați ulei, vi se recomandă să vă spălați din abundență cu apă și săpun imediat după ce ați manipulat ulei uzat de motor.

NOTĂ:

Nu se recomanda dispunerea uleiului de motor într-o asemenea manieră încât să se intre în contradicție cu normele de protecție a mediului înconjurător. Este recomandata depozitarea acestuia într-un recipient etanș și dus într-o stație de service. A nu se abandona pe sol sau arunca în rețeaua de ape reziduale.

ÎNȚEȚINEREA FILTRULUI DE AER

Un filtru de aer colmatat (impregnat cu impurități) va diminua fluxul de aer din carburator. Pentru a preveni funcționarea defectuoasă a carburatorului, întrețineți regulat filtrul de aer. Întreținerea filtrului de aer se va face mai des în situația în care pompa lucrează în zone extrem de poluate cu praf.

AVERTIZARE:

Nu utilizați niciodată motopompa fără filtru de aer. În elementul filtrant se va pune ulei curat (de motor) pînă la nivelul indicat pe paharul filtrului de aer. Prin aspirația de impurități solide, cum ar fi particulele de praf se va scurta durata de viața a motorului.

- Deșurubați piulița fluture, scoateți capacul filtrului de aer și elementul filtrant.
- Spălați elementul filtrant cu apa caldă și detergent și uscați-l complet.
- Remontați elementul filtrant și capacul filtrului.

1. Capac filtru de aer
2. Element filtrant



INTRETINEREA BUJIEI

Pentru a asigura o funcționare corespunzătoare a motorului, bujia va trebui curățată de eventuale depuneri de calamina și va avea distanța între electrozi în limitele specificate(0.7-0.8mm).

1. Scoateți pipa bujiei

AVERTIZARE:

Dacă motorul a fost în funcțiune, eșapamentul este foarte fierbinte. Atenție! A nu se atinge!



2. Controlați vizual bujia. Schimbați bujia care prezintă uzură aparentă. Dacă bujia este în situația de a fi reutilizată, curățați-o cu ajutorul periei de sârmă.
3. Distanța între electrozi se măsoară cu ajutorul unei lere de măsurat. Ea va avea valoarea de 0.7 – 0.8mm. Dacă este necesar, corecți valoarea prin îndoirea electrodului lateral.



4. Verificați dacă șaiba de montaj a bujiei este în stare corespunzătoare și introduceți bujia prin înfiletare cu mâna, pentru a se evita deteriorarea filetului.

NOTA:

La montarea unei bujii noi, după așezarea bujiei pe scaun, se va strânge jumătate de tura care comprima șaiba de montaj. Dacă se remontează o bujie utilizată, se va strânge 1/8-1/4 ture.

PRECAUTIE:

Asigurați-vă că bujia a fost strânsă ferm. O bujie strânsă necorespunzător poate deveni fierbinte și posibil să defecteze motorul. A nu se utiliza niciodată o bujie cu domeniu de încălzire necorespunzător.



TRANSPORT/DEPOZITARE

AVERTIZARE:

Pentru a evita accidentelor, lăsați motorul să se răcească înainte de a efectua transportul motopompei sau depozitarea acesteia.

La transportul pompei, închideți robinetul de combustibil și mențineți pompa la nivel orizontal pentru a preveni scurgerea benzinei. Benzina vărsată sau vaporii de benzină pot provoca daune.

1. Înainte de a depozita motopompa pentru o perioadă mai îndelungată, verificați dacă incinta de depozitare este corespunzătoare din punct de vedere al umidității și prafului.
2. Curățați interiorul pompei. După ce ați pompat apa curată scoateți bușonul de golire a apei de pe carcasa bazinului (foto, poz. 1), scoateți apa din carcasa bazinului după care puneți bușonul de golire a apei la loc.
3. Golirea combustibilului:
 - a. Cu robinetul de combustibil pe poziția OFF, scoateți șurubul de drenaj de pe paharul carburatorului (foto, poz. 2) și scoateți combustibilul din carburator. Scurgeți combustibilul într-un bidon corespunzător.
 - b. Puneți robinetul de combustibil pe poziția ON și scoateți combustibilul din rezervor într-un bidon corespunzător.
 - c. Remontați șurubul de drenaj al carburatorului.

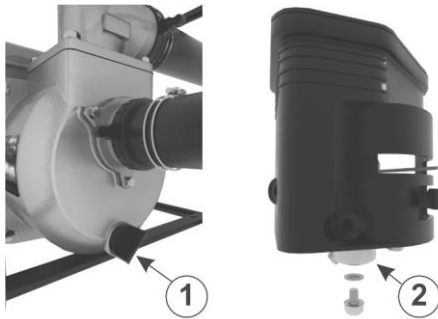

4. Schimbați uleiul de motor.
5. Scoateți bujia și turnați 10 ml de ulei de motor curat în cilindru. Rotiți arborele cotit de câteva ori prin tragere la sfoara demaror pentru a se distribui uleiul, apoi montați din nou bujia.
6. Trageți de mânerul starterului până ce simțiți o rezistență. Continuați să trageți până când creștătura de pe roata de transmisie a demarorului se aliază cu gaura de deasupra bobinei cu reînfașurare (vezi figura de mai jos). La acest punct, supapele de admisie și de evacuare sunt închise și aceasta vă va ajuta să protejați motorul împotriva coroziunii interne.

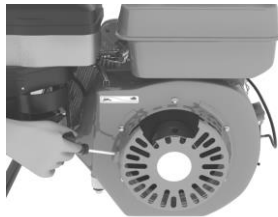

7. Acoperiți pompa pentru a evita pătrunderea prafului.

DEPISTAREA DEFECȚIUNILOR

Atunci când motorul nu pornește verificați:

1. Dacă există destul combustibil.
2. Dacă robinetul de combustibil este deschis (ON).
3. Dacă benzina ajunge la carburator.

Pentru a verifica aceasta, desfaceți șurubul de drenaj cu robinetul de combustibil pe poziția ON (foto, poz. 1,2).

AVERTIZARE:

Dacă se varsă benzină, aveți grijă ca înainte de a trece la verificarea scântei la bujie să ștergeți urma de benzină.

Benzina vărsată sau vaporii de benzină pot lua foc.



4. Dacă contactul motorului este pe poziția ON.
5. Dacă există suficient ulei în motor.
6. Dacă există scântea la bujie.
 - a. Scoateți pipa bujiei. Scoateți bujia și curățați orice impuritate de pe electrozii bujiei.
 - b. Montați bujia în pipă.



- c. Puneți contactul motorului pe poziția ON.
 - d. Puneți electrodul lateral al bujiei în legătură cu carcasa motorului și trageți mânerul demarorului.
 - e. Dacă nu se produc scântei, atunci schimbați bujia. Dacă este în regulă, încercați să porniți conform instrucțiunilor.
7. Dacă motorul nu pornește duceți motopompa la un service autorizat Ruris.

Atunci când motopompa nu pompează, verificați:

1. Dacă pompa este amorsată.
2. Dacă sorbul este desfundat.
3. Dacă colierele de fixare sunt ferm stranse.
4. Dacă nu cumva furtunurile sunt deteriorate.
5. Dacă înălțimea de aspirație este prea mare.
6. Dacă motopompa tot nu pornește, atunci duceți-o la un service autorizat Ruris.

CARACTERISTICI TEHNICE

Motopompa MP90	
Motor	General Engine
Putere motor	7 CP
Timpi	4
Adancime de aspirație	8m
Pompă	autoamorsanta
Debit maxim	30m ³ /h
Consum	1,75l/h
Diametru aspirație și refulare	40mm

Program de întreținere

Operații de întreținere		La fiecare folosire	După prima luna sau 50 ore	După primele 5 ore	Lunar sau la 10 ore	La fiecare 6 luni sau 25 ore	Anual sau la 100 ore
Ulei de motor	Verificare nivel	x	x			x	
	Schimbare			x		x	
Filtru aer	Verificare curățire	x			x		
Bujie	Verificare reajustare					x	
Reglaj de supape	Verificare reajustare						x(1)
Camera de combustie	Curățire						x(1)
Rezervor combustibil							x(1)

NOTA:

(1) În cazul în care utilizatorul nu are scule necesare și nu posedă cunoștințele mecanice necesare, aceste operații trebuie făcute de un service autorizat Ruris.



AMBALARE

Motopompa MP90 se împachetează în cutii de ambalaj din carton ondulat. Motopompa MP90 trebuie să fie depozitate pe locuri uscate cu acoperiș și protejate contra umezelii.

Dimensiuni de ambalaj cm :

Model	lungime	lățime	înălțime
Motopompa MP90	55cm	45cm	49,5cm

Greutate: Motopompa MP90 – 25 kg



DECLARAȚIA DE CONFORMITATE CE

Producator: **SC RURIS IMPEX SRL**

Calea Severinului, Nr. 10, Craiova, Dolj, România

Tel. 0351 464 632, Fax 0351 464 633, www.ruris.ro, office@ruris.ro

Reprezentant autorizat: ing. Stroe Marius Cătălin – Director General

Persoană autorizată pentru dosarul tehnic: ing. Florea Nicolae – Director Proiectare Producție

Descrierea mașinii: **MOTOPOMPA** realizează operații de irigații și pomparea lichidelor, mașina propriu-zisă fiind componenta energetică, iar pompa centrifugă este echipamentul de lucru efectiv

Produsul: MOTOPOMPA

Tipul: MP

Motor: termic, benzină, 4 timpi

Model: 90

Putere: 7 CP

Noi, SC RURIS IMPEX SRL Craiova, producator, **în conformitate cu H.G. 1029/2008** - privind condițiile introducerii pe piață a mașinilor, Directiva 2006/42/CE – mașini; cerințe de siguranță și securitate, Standardul EN12733 – Mașini agricole și forestiere. Securitate, **Regulamentul UE 2016/1628 (amendat prin Regulamentul UE 2018/989) - stabilirea măsurilor de limitare a emisiilor gazeoase și de particule poluante provenite de la motoare** și H.G. 467/2018 privind măsurile de aplicare ale Regulamentului menționat, am efectuat atestarea conformității produsului cu standardele specificate și declarăm că este conform cu principalele cerințe de siguranță și securitate.

Subsemnatul Stroe Cătălin, reprezentantul producătorului, declar pe proprie răspundere că produsul este în conformitate cu următoarele Standarde și Directive Europene:

- SR EN ISO 12100:2011 - Securitatea mașinilor. Concepte de bază, principii generale de proiectare. Terminologie de bază, metodologie. Principii tehnice
 - SR EN ISO 4254-1:2010/AC:2011 - Mașini agricole. Securitate. Cerințe generale
 - SR EN 1050:2000 - Securitatea mașinilor. Principii pentru aprecierea riscului
 - SR EN 809+A1/2010 - Pompe și agregate de pompare pentru lichide. Cerințe comune de securitate
 - SR EN 12733/2009 - Mașini agricole și forestiere. Motocositori cu operator pedestru. Securitate
 - SR EN ISO 3744:2011 - Acustică. Determinarea nivelurilor de putere acustică emise de sursele de zgomot utilizând presiunea acustică
 - SR EN 14861+A1:2010 - Mașini forestiere. Mașini autopropulsate. Cerințe de securitate
 - **Directiva 2000/14/CE** – Emisiile de zgomot în mediul exterior
 - **Directiva 2006/42/CE** - privind mașinile – introducerea pe piața a mașinilor
 - **Regulamentul UE 2016/1628** - stabilirea măsurilor de limitare a emisiilor gazeoase și de particule poluante provenite de la motoare
- Alte Standarde sau specificații utilizate:
- SR EN ISO 9001** - Sistemul de Management al Calității
 - SR EN ISO 14001** - Sistemul de Management al Mediului
 - OHSAS18001** - Sistemul de Management al Sănătății și Securității Ocupaționale.

MARCAREA SI ETICHETAREA MOTOARELOR

Motoarele pe benzină cu aprindere prin scanteie recepționate și utilizate pe echipamentele și mașinile RURIS, conform **Regulamentul UE 2016/1628 (amendat prin Regulamentul UE 2018/989)** și a HG 467/2018 sunt marcate cu:



- Marca si numele producătorului: C.D.G.M Co. LTD.
- Tipul: 4T
- Putere: 7CP
- Numărul aprobării de tip obtinut de producatorul specializat:
e24*2016/1628*2017/656SYA1/P*0088*00
- Numărul de identificare al motorului – numar unic.
- Concept General Engine

Notă: documentația tehnică este deținută de producator.
Precizare: prezenta declarație este conformă cu originalul.
Termen de valabilitate: 10 ani de la data aprobării.

Anul aplicării marcajului CE: 2019.

Locul și data emiterii: Craiova, 13.11.2019

Nr. inreg. 1142 /13.11.2019

Persoana autorizata si semnatura:

Stroe Marius Catalin
Director General al
SC Ruris Impex SRL



DECLARAȚIA DE CONFORMITATE EC

Producator: **SC RURIS IMPEX SRL**

Calea Severinului, Nr.10 , Craiova, Dolj, România

Tel. 0351 464 632, Fax 0351 464 633, www.ruris.ro, office@ruris.ro

Reprezentant autorizat: ing. Stroe Marius Cătălin – Director General

Persoana autorizată pentru dosarul tehnic: ing. Florea Nicolae – Director Proiectare Producție

Descrierea mașinii: **MOTOPOMPA** realizeaza operatii de irigat si pompat lichide, masina propriu-zisa fiind componenta energetica, iar pompa centrifuga este echipamentul de lucru efectiv

Tipul: **MP90**

Putere: **7CP**

Nivelul de zgomot: **107 dB** Nivel de putere acustica relanti: **107 dB(A)**

Nivelul de zgomot este certificat de INMA Bucuresti prin Buletin de incercare nr. 6/18.04.2019, in conformitate cu prevederile Directivei 2000/14/CEE si SR EN ISO 22868:2011.

Noi, SC RURIS IMPEX SRL Craiova în calitate de producator, **în conformitate cu Directiva 2000/14/CE, H.G. 1756/2006** - privind limitarea nivelului emisiilor de zgomot în mediu produs de echipamente destinate utilizării în exteriorul clădirilor precum și **Directiva 2006/42/CE, H.G. 1029/2008** - privind condițiile introducerii pe piață a mașinilor, am efectuat verificarea și atestarea conformității produsului cu standardele specificate și declarăm că este conform cu principalele cerințe.

Subsemnatul Stroe Cătălin, reprezentantul producatorului, declar pe proprie răspundere că produsul este în conformitate cu următoarele Standarde și Directive Europene:

-**Directiva 2000/14/CE** – Emisiile de zgomot în mediul exterior

-**SR EN ISO 22868:2011** - Mașini forestiere și mașini pentru grădinarit. Cod de încercare acustică pentru mașinile, echipate cu motor cu ardere internă. Metodă de expertiză

-**SR EN 836+A4:2012** - Mașini pentru grădinarit. Cositori de gazon echipate cu motor

-**SR EN 809+A1/2010** - Pompe și agregate de pompare pentru lichide.

Cerințe comune de securitate

-**SR EN ISO 3746:2009** - Acustică. Determinarea nivelurilor de putere acustică emise de sursele de zgomot utilizând presiunea acustică

Alte standarde sau specificații utilizate:

-**SR EN ISO 9001** - Sistemul de Management al Calității

-**SR EN ISO 14001** - Sistemul de Management al Mediului

-**OHSAS18001** - Sistemul de Management al Sănătății și Securității Ocupaționale.

Notă: documentația tehnică este deținută de producător.
Precizari: prezenta declarație este conformă cu originalul.
Termen de valabilitate: 10 ani de la data aprobării
Anul aplicării marcajului CE: 2019.
Locul și data emiterii: Craiova, 13.11.2019

Nr. înreg: 1143/13.11.2019

Persoana autorizată și semnatura:

Ing. Stroe Marius Cătălin
Director General al
SC RURIS IMPEX SRL



The image shows a handwritten signature in black ink, which appears to be 'M. Stroe', written over a circular official stamp. The stamp contains the text 'SC RURIS IMPEX SRL' and 'CRAIOVA ROMANIA' around the perimeter, with some smaller text in the center that is partially obscured by the signature.